



FUNS TRAINING TOWER® **FUNCTIONAL**

PLATZSPARENDE TRAININGSRAUMLÖSUNG

für funktionelles Training: Zirkeltraining mit bis zu 10 Personen oder Suspension Training mit bis zu 6 Personen gleichzeitig möglich

ERWEITERUNG DES ÜBUNGSANGEBOTS

durch zahlreiche Tools für Stations- & Zirkeltraining

PERFEKTE BASIS

für Personal Training & Gruppenworkouts

EFFEKTIVES UND ZEITEFFIZIENTES TRAINING

für Ganzkörperworkouts

ZIELGRUPPENÜBERGREIFEND

mit Trainings für Fitnessneulinge bis Sportprofis



Das modulare Konzept ist die Basis für weitere Übungsstationen. Je nach Wunsch und Bedarf sind die Stationen einfach oder auch mehrfach anzubringen. Es ist jederzeit möglich, Stationen im Nachhinein zu installieren.

-  seit 2011 TOP-Qualität seit 2011
-  Made in Germany
-  TOP-Qualität Stahl mit rostfreiem Edelstahl
-  Garantie 8 Jahre 8 Jahre Garantie auf den Rahmen (Säulen, Traversen, Würfel)
-  Garantie 2 Jahre 2 Jahre Garantie auf die Stationen (Sprossenwand, PushPull Griffe, etc.)
-  Technischer Prüfbericht durch Prüfstelle



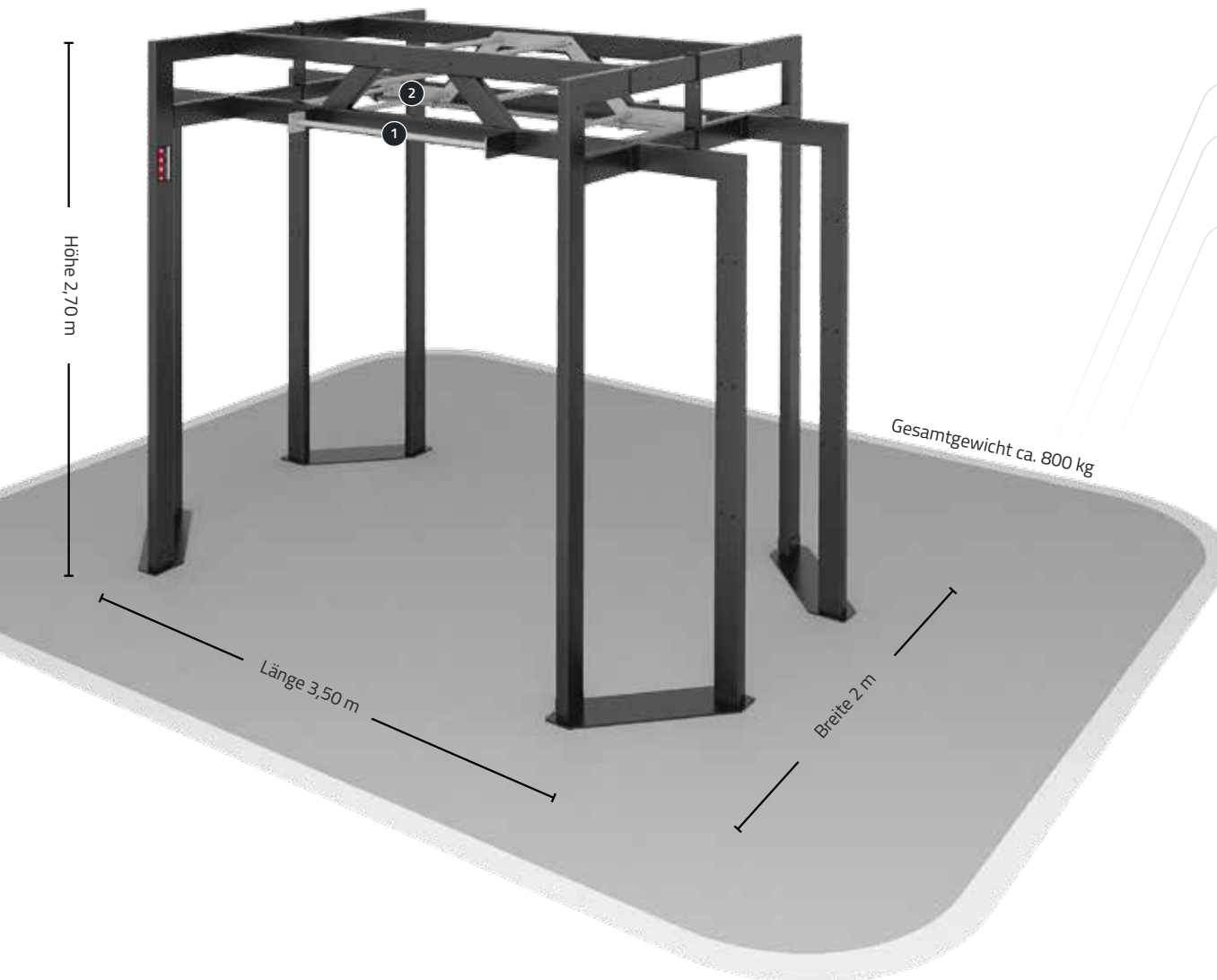

DIE BASIS (FUNS-F001)

Besteht aus dem qualitativ hochwertigen Stahlrahmen inklusive

- ① 2 KLIMMZUGSTANGEN
- ② HANGELLEITER MIT HÖHENVERSATZ
Ankerrohre aus Edelstahl für TRX® Suspension Trainer™

FARBKATALOG





OPTIONALE STATIONEN

- 3 SPROSSENWAND (FUNS-F002) mit Überhang
 - 4 PUSH/PULL GRIFFE (FUNS-F003) Griffe auf 7 unterschiedlichen Höhen
 - 5 STEP (FUNS-F005) auf 3 Höhen verstellbar
 - 6 DIPSTATION (FUNS-F004) auf 3 Höhen verstellbar
 - 7 COREBAR (FUNS-F006) (ohne Gewichtsstange) Alugelenk für dreidimensionales Training
 - 8 REVVL Seilstation für Zugübungen
 - 9 WALLBALL (FUNS-F007) Prellplatte für Wurfübungen
 - 10 LANGHANTELRACK (FUNS-F009) Ablage aus Edelstahl für die Gewichtsstange
 - 11 HALTERUNG GEWICHTSCHEIBEN (FUNS-F011) Halterung mit Edelstahlstiften für Gewichtsscheibe
 - 12 REBOUNDER (FUNS-F010) Trampolin für koordinatives Wurftraining (selbststehend)
- ABLAGE RACK (FUNS-F012) für Kettlebells, Bälle etc.
- ROPE PLATTE (FUNS-F008) Ankerpunkt für Battle Rope



BASIS-
STRUKTUR



VOLL-
AUSSTAT-
TUNG



BASIS-STRUKTUR



VOLL-AUSSTATTUNG



STELLPLATZOPTION CA. 29,5 m²

- Fläche für Zirkeltraining mit 8 Personen
- Suspension Training mit 2-3 Personen

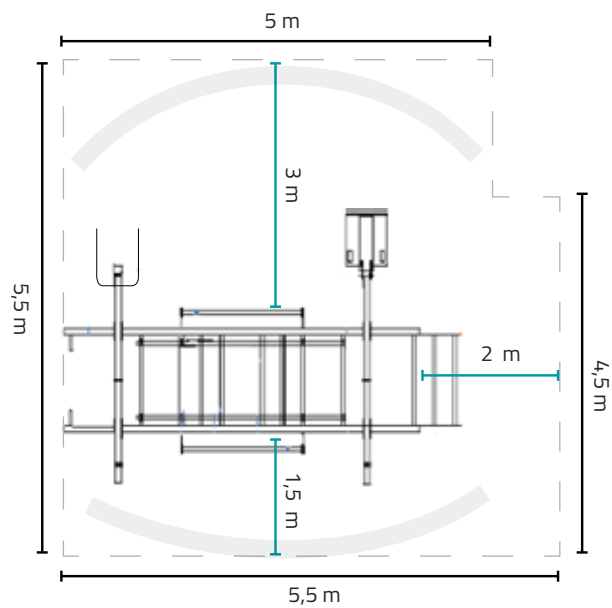

STELLPLATZOPTION CA. 23 m²

- Fläche für Zirkeltraining mit bis zu 6 Personen direkt an der Station
- Suspension Training mit 2-3 Personen

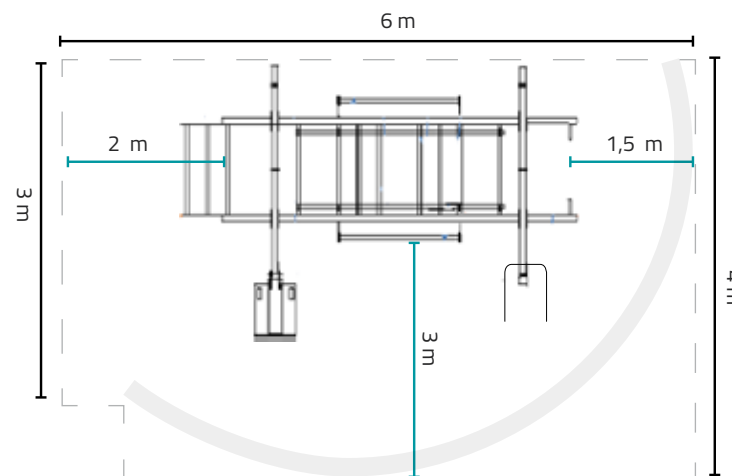

STELLPLATZOPTION CA. 33,5 m²

- Fläche für Zirkeltraining mit 8 Personen
- Suspension Training mit 4-6 Personen

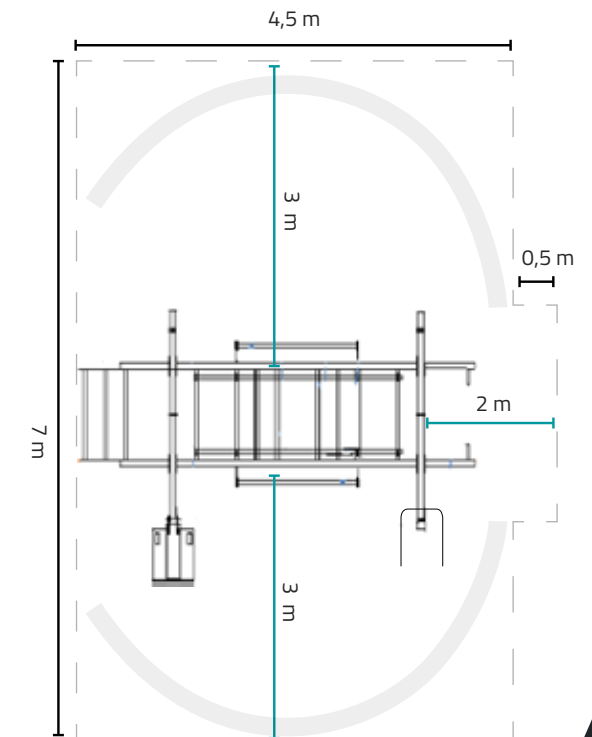

STELLPLATZOPTION CA. 35 m²

- Fläche für Zirkeltraining mit 10 Personen

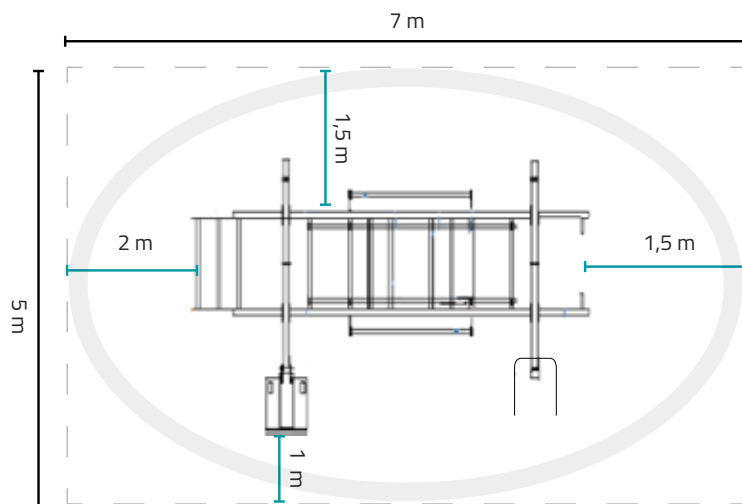

STELLPLATZOPTION CA. 49 m²

- Fläche für Zirkeltraining mit 10 Personen

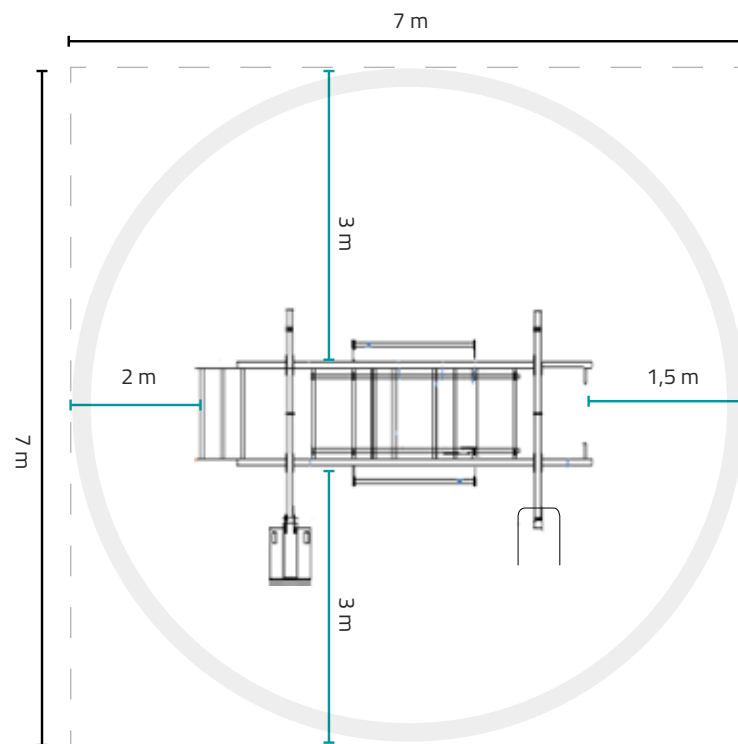

TOWER 2.0 – OUTDOOR

- Komplett verzinkt
- Wetterbeständig



Die FUNS Training Tower® stellen die optimale Basis für die Schaffung eines Functional Trainings Bereiches in Ihrem Studio da. Bei dem Start unterstützen wir Sie mit einer **gemeinsamen Planung** Ihres Trainingssystems, anschließender **Installation** in Ihre Anlage sowie Inhouse **Systemschulungen** für Ihr Team (bis zu 12 Teilnehmer). Hier werden die Grundlagen des Functional Trainings für die sofortige Umsetzung inkl. der vordefinierten Trainingsprogramme für ein Workout im 30 Minuten Format (Smallgroup Personal Training) geschult.

IMPLEMENTIERUNGSUNTERSTÜTZUNG
durch Marketingsupport & Zeitplanung

Das Marketingpaket wird bereits vorab gebündelt und ist auf eine spezielle Zeitschiene ausgerichtet. Das Paket enthält alle Materialien, um in kurzer Zeit das Interesse der Mitglieder zu wecken und die Kommunikation zu optimieren.



FUNS
TRAINING TOWER

REFERENZEN*

- 1 Olymp-Sportpark, Dorsten
FUNS F
- 2 GoFit, TSV Bayer 04 Leverkusen
FUNS S
- 3 Pfitzenmeier Wellness & Fitness Park, Bensheim
FUNS S
- 4 Leos Sports Club, München
FUNS Custom Tower®



1



2



3



4

Standortauswahl

*Standortauswahl

FUNS

TRAINING TOWER

